

# SOLO DE VIOLIN

Mario Opazo

(Video proyección simple en loop) / 2010

En los años 70s algunos hombres del Sur del continente (Chile y Argentina) fueron desterrados a las islas del fin del mundo, nunca regresaron, allí el paisaje tiene nombres tristes: Golfo de Penas, Bahía Última Esperanza, Isla del Muerto, Península de la Desilusión. El viento joven y fuerte busca a los desaparecidos con furia, a veces grita sus nombres y los escribe en el aire de Bahía Inútil.

“Bahía Inútil” es el lugar en el fin del mundo, donde los mares se encuentran, la tierra termina y los hombres aparecen como acordes en el viento.

Allí en Bahía Inútil, durante varios meses realicé performances registrándolos en video, se trata de acciones poéticas que evocan la memoria del fin del mundo, testigo de la dictaduras del Sur. Esta es una de esas acciones, consiste en elevar por el aire un violín para que sea animado por el viento y así capturar sus sonidos al ser golpeado por el arco en las cuerdas. Se trata de una acción de un conjunto mayor de acciones que activan dispositivos sonoros en el paisaje de la Patagonia como metáfora de las voces de los desaparecidos.









# SECRETO

Mario Opazo

(Video proyección doble en loop) / 2010

Una acción de retiro a los bordes de la geografía con el fin de realizar acciones conmemorativas que hacen del paisaje un escenario para la memoria, que, a la manera de la tragedia griega abren un horizonte para rozar los límites del territorio simbólico y político, un espacio para la mimesis entre el poeta y el público.

*Y el viento dijo:*

*“Quiero llegar al Faro del Fin del Mundo y llamar a gritos desde ahí a los desaparecidos.”*









En Bahía Inútil extremo sur del continente americano, cerca al Cabo de Hornos y la Antártida, realicé la acción de capturar el sonido del viento rozando uno de los “faros del fin del mundo” mientras camino en torno al faro componiendo una rítmica sonora con diminutos huesos de animales recolectados en el lugar.

**SECRETO** (video instalation - two videos with sound in loop)  
Mario Opazo  
Colombia

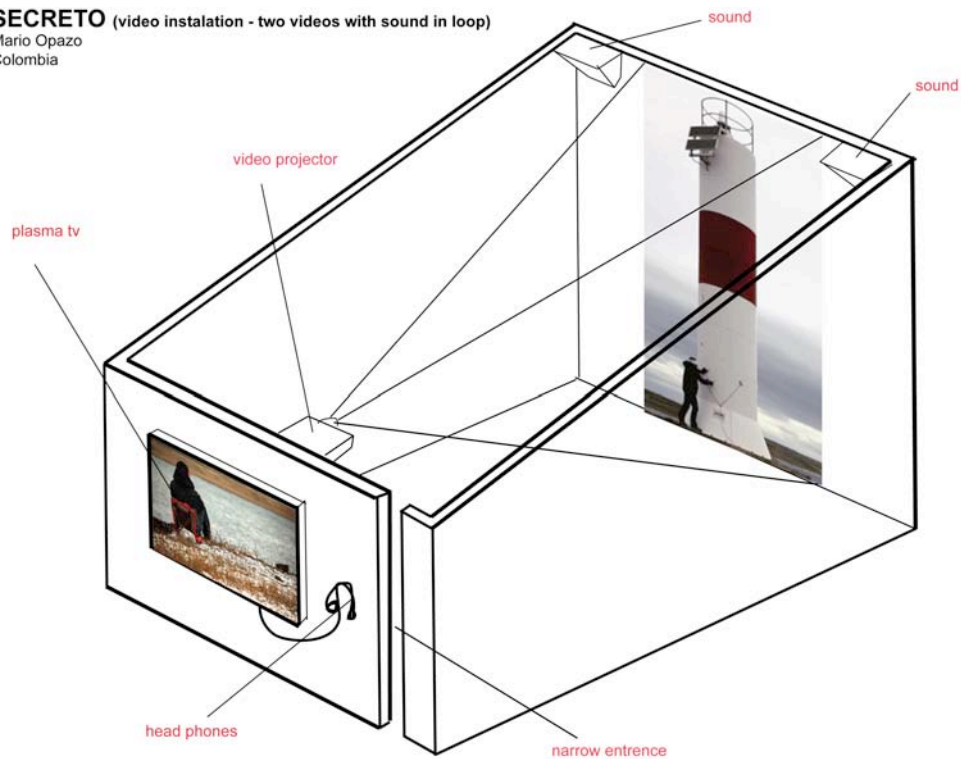

La obra consta de una película de 15 minutos que muestra el desplazamiento hasta ese lugar del mundo, esta es proyectada fuera del espacio, como antesala al espacio principal, al que luego se accede por una rendija (umbral muy angosto). En el interior se vé y se oye la acción realizada en el faro, el sonido es capturado con micrófonos de contacto.





La obra consta de dos partes:

- una película de 15 minutos que muestra el desplazamiento hasta ese lugar del mundo, esta es proyectada fuera del espacio, como antesala al espacio principal, al que luego se accede por una rendija (umbral muy angosto).
- En el interior se vé y se oye la acción realizada en el faro, el sonido es capturado con micrófonos de contacto.

## Segunda Máquina de la duración

un proyecto de Mario Opazo

(Máquina audiovisual, máquina-poema) / 2011

Desde el año 2007 aproximadamente, he venido explorando las posibilidades plásticas que permite el trabajo experimental con el sonido. Aunque llevo casi 20 años trabajando con medios audiovisuales, instalativos y preformáticos, apenas en los últimos años me he concentrado en algunos proyectos desarrollados específicamente en el ámbito sonoro. Las herramientas sonoras llegan a los artistas plásticos por lo general después de avanzados su proyectos visuales, mi caso no ha sido al excepción, sin embargo, el componente preformativo que caracteriza mis procesos, se apropió rápidamente de los instrumentos para el oído y de esta forma, el cuerpo ha ido ingresando en esta dimensión sensible, ha ido a su vez abriendo un nuevo horizonte de sentidos para habitar y construir mi obra.



Ha sido importante el sonido en este momento de mis proceso plástico, justo cuando, la saturación visual hacen de la imagen mediatizada una especie de cacofonía que oculta tras el ruido visual el ritmo de la poética. Ha sido a través del sonido como el ritmo o relieve textural de lo poético han atravesado nuevamente mi cuerpo y como diría Octavio Paz, el ritmo poético haría que todas las cosas del mundo compartieran la misma sangre: *“El universo deja de ser un vasto almacén de cosas heterogéneas. Astros, zapatos, lágrimas, locomotoras, sauces, mujeres, diccionarios, todo es una inmensa familia, todo se comunica y se transforma sin cesar, una misma sangre corre por todas las formas, y el hombre puede ser al fin su deseo: él mismo. La poesía pone al hombre fuera de sí y, simultáneamente, lo hace regresar a su ser original: lo vuelve a sí. El hombre es su imagen: él mismo y aquel otro. A través de la frase que es ritmo, que es imagen, el hombre -ese perpetuo llegar a ser- es. La poesía es entrar en el ser.”*<sup>1</sup>

---

<sup>1</sup> Octavio Paz, “EL Arco y la Lira” Pág.113.

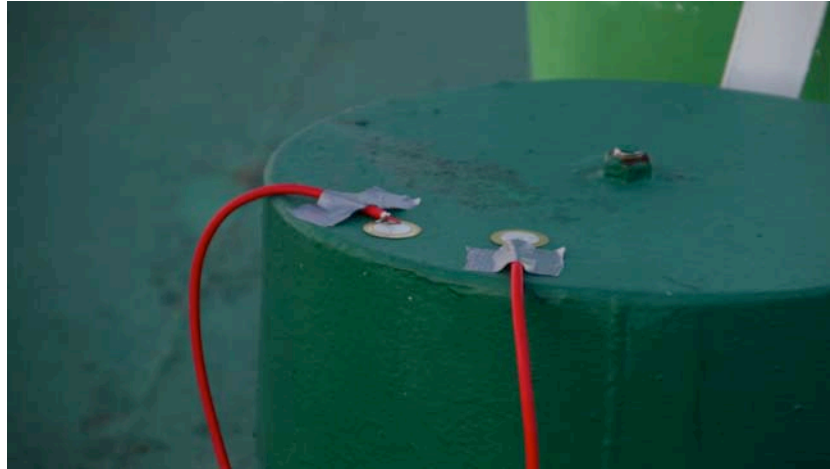

Las anteriores Fotografías muestran el proceso de captura de sonidos con micrófonos de contacto, en el interior de un barco de carga, mientras navegaba por el Cabo de Hornos-Patagonia Chilena. Con estos registros sonoros (sonidos de máquinas y efecto del viento y el clima impactando en el barco) compuse: **“Melodía urgente para un hombre nuevo”**, obra sonora para parlantes que es emitida desde dos barriles de petróleo que representan el “combustible” de la **“Segunda Máquina de la Duración”**. Ver foto a continuación y escuchar la melodía que va adjunta vía mail:

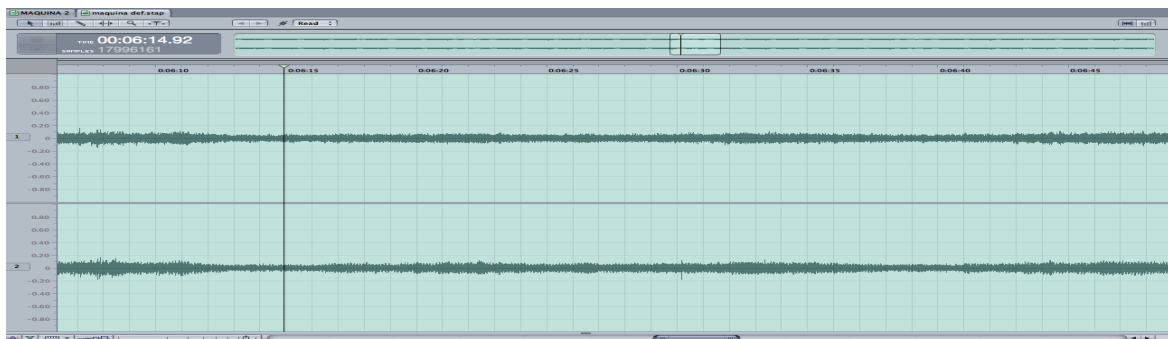

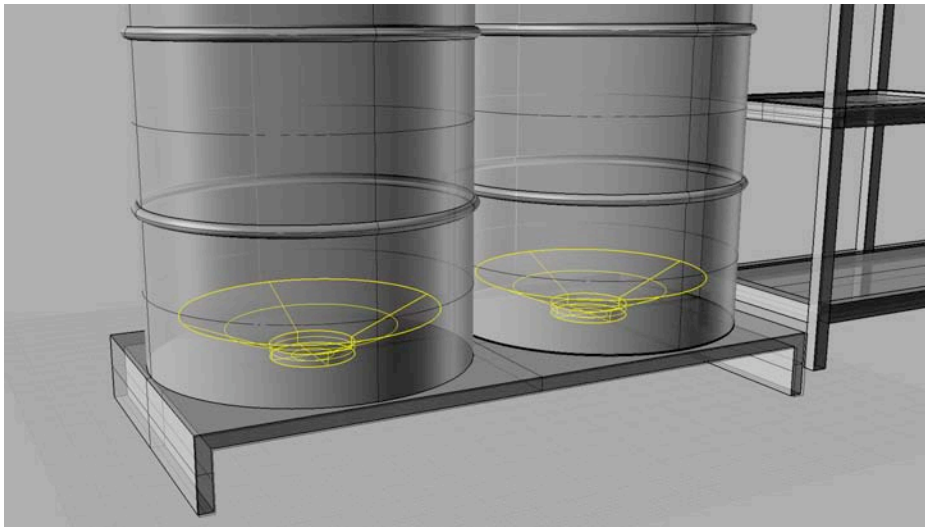

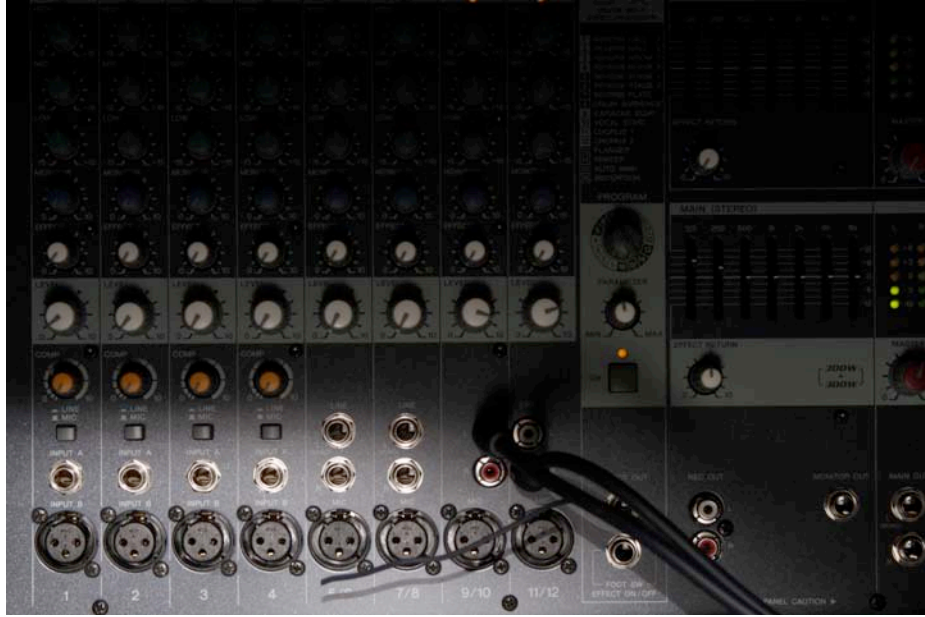

Esta obra se encuentra en proceso y consiste en la creación de una máquina-poema cuyo combustible simbólico es el sonido, este “activa” pequeños eventos sobre una mesa de laboratorio entre los cuales se ve:

1- Una pequeña proyección de video que muestra a un naufrago encerrado en un objeto de laboratorio, la pequeña proyección es sobre un teloncito o pantallita construido dentro de la botella de laboratorio, esta construido con la técnica de los barcos de botella.

2- Otro evento sobre la mesa es un libro parlante (libro de Aristóteles titulado: “Sobre el Alma”) que emite el sonido de un respirador artificial.

3- Y una botella de destilación que emite “en silencio”, (hay que pegar la oreja en el pico de la botella, a la manera de la escucha de las conchas del mar) un poema de Pablo Neruda titulado: “Para que tu me oigas”. Ver imágenes:

